

ANSICHTEN

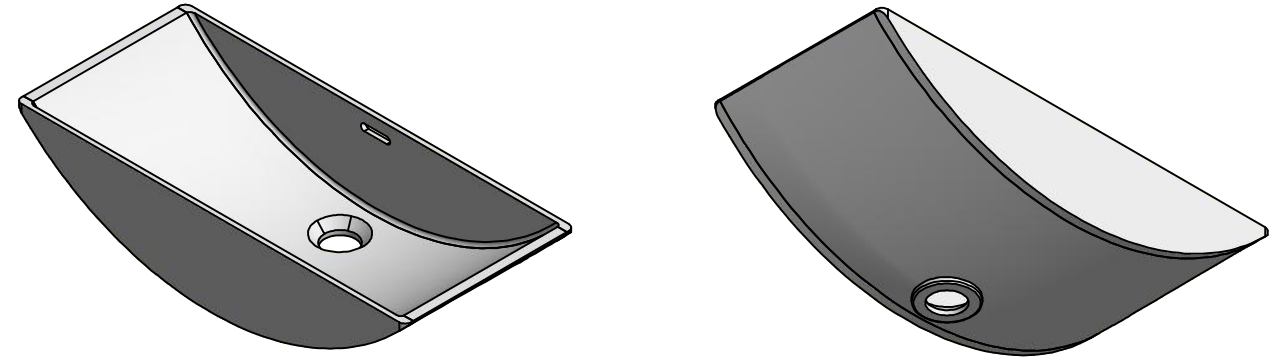

Waldauer Berg 4 98553 Nahetal-Waldau Fax: 036841-320 20		Herr Rögner Tel.: 036841-320 0 Herr Jänsch Tel.: 036841-320 21 Herr Börner Tel.: 036841-320 22		email: produktion@voit-partner.de email: jaensch@voit-partner.de email: boerner@voit-partner.de	
Blatt	gezeichnet	Datum	Name	Auftragsnummer	
1	geändert	12.5.2020	H. Jänsch	Kunde Voit & Partner	
A3	bearbeitet			Kom. / AB: Beckenfertigung	
Maßstab	Benennung		VW 560-S (schmal)		
1 : 5	Material		Corian®		
Gewicht	Plattenfarbe		Beckenfarbe		
5,2 kg	Datei		VW560-S.idw		



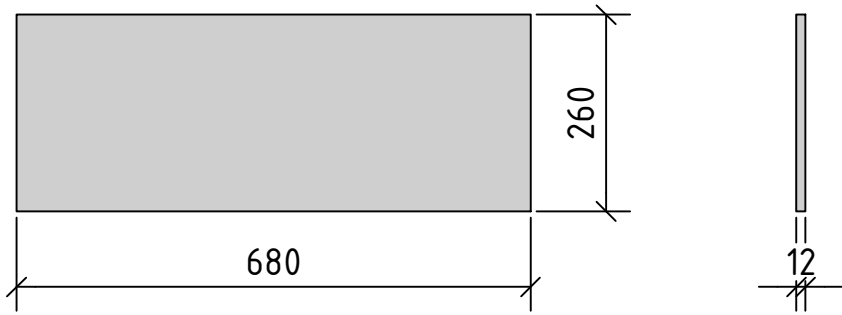

Boden Biegerohling (1 : 10)

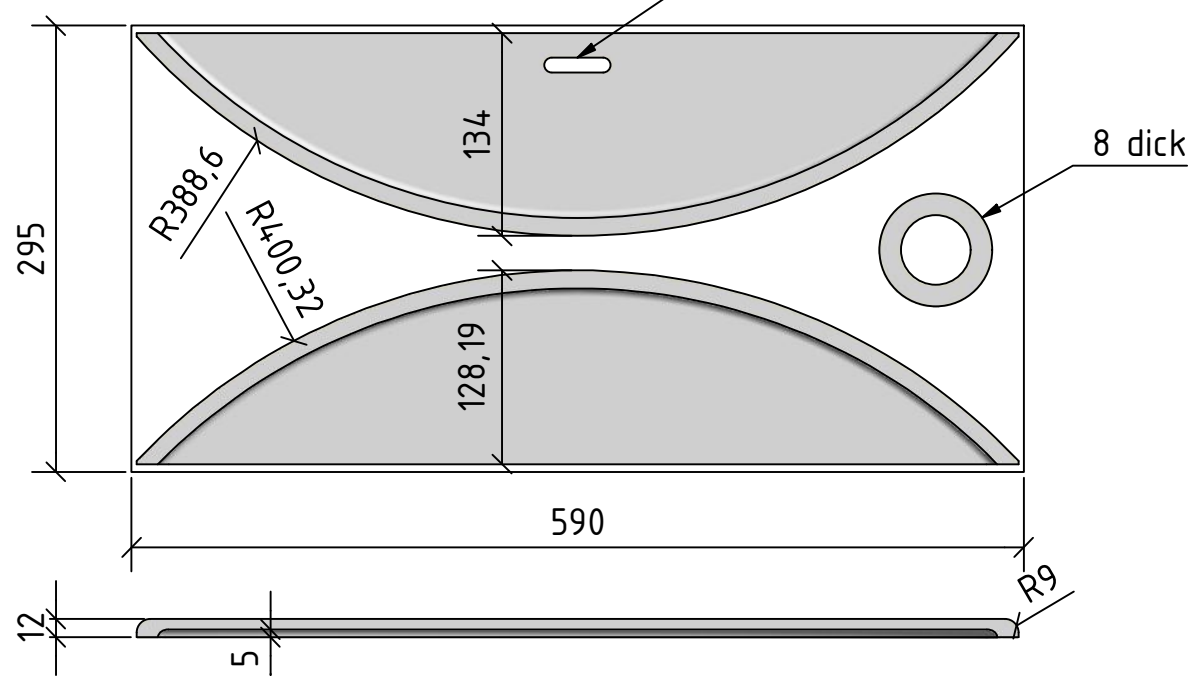

Seiten + Ring (1 : 5)

Überlauf wird später in der Fräsvorr. grfräst



Waldauer Berg 4 98553 Nahetal-Waldau Fax: 036841-320 20		Herr Rögner Tel.: 036841-320 0 Herr Jänsch Tel.: 036841-320 21 Herr Börner Tel.: 036841-320 22		email: produktion@voit-partner.de email: jaensch@voit-partner.de email: boerner@voit-partner.de	
Blatt		Datum	Name	Auftragsnummer	
2	gezeichnet	12.5.2020	H. Jänsch	Kunde Voit & Partner	
A4	geändert			Kom. / AB: Beckenfertigung	
	bearbeitet				
Maßstab	 VOIT & PARTNER MineralwerkstoffManufaktur		Benennung VW560-S - Zuschnitte		
1 : 10			Material Corian®		
Gewicht	3,7 kg		Plattenfarbe		Beckenfarbe
			Datei VW560-S.idw		

1. Biegen
in VW 564 Biegevorrichtung,
an Hinterkante ausrichten

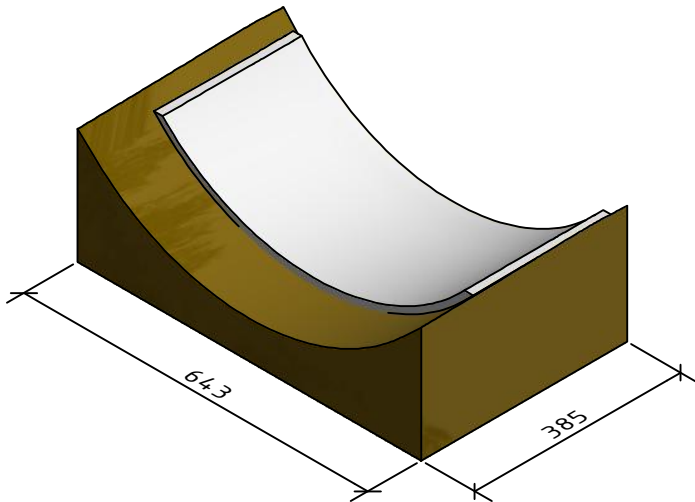

2. Boden fräsen
in VW 560 Fräsvorrichtung,
an Hinterkante ausrichten

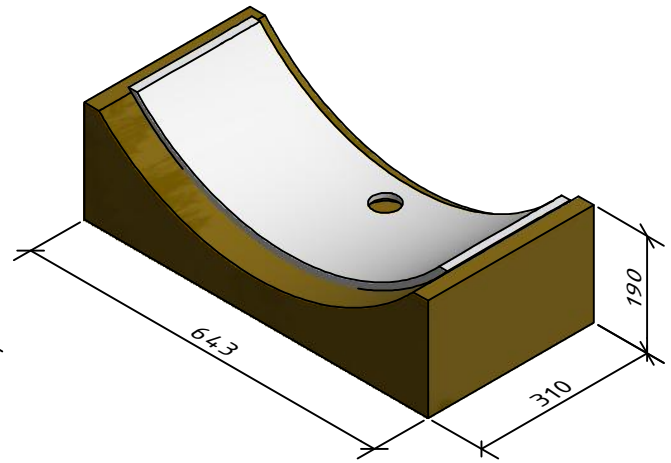

3. Becken verkleben
in VW 560-S Klebevorrichtung

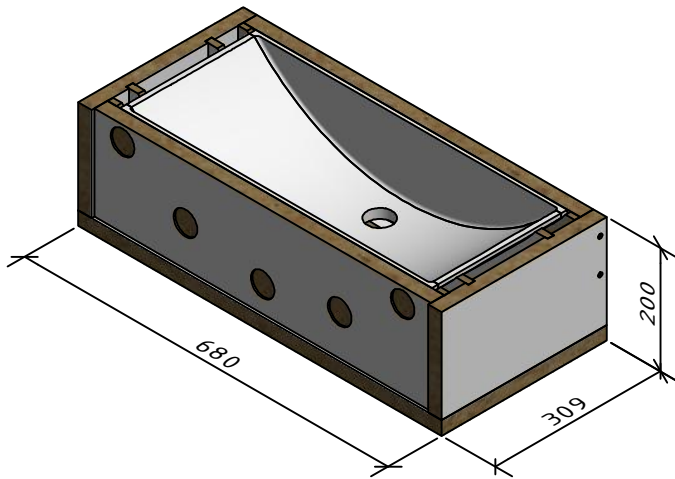

4. Becken fertigfräsen
in VW 560 Fräsvorrichtung,
an Hinterkante -8mm ausrichten

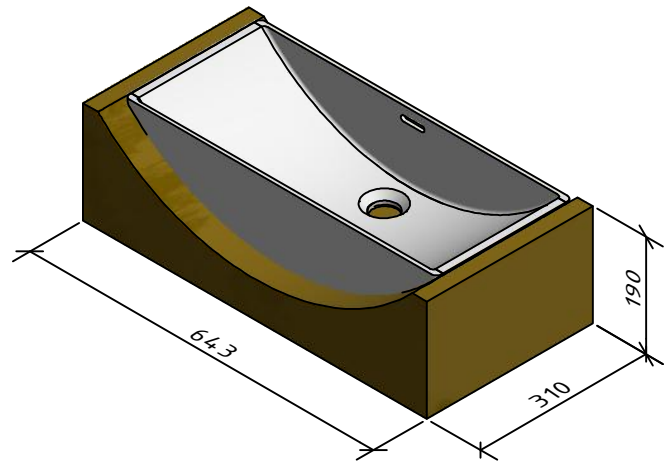

Waldauer Berg 4
98553 Nahetal-Waldau
Fax: 036841-320 20

Herr Rögner Tel.: 036841-320 0
Herr Jänsch Tel.: 036841-320 21
Herr Börner Tel.: 036841-320 22

email: produktion@voit-partner.de
email: jaensch@voit-partner.de
email: boerner@voit-partner.de

Blatt	gezeichnet	Datum	Name	Auftragsnummer
3	gezeichnet	13.5.2020	H. Jänsch	Kunde Voit & Partner Kom. / AB: Beckenfertigung
A4	geändert			
	bearbeitet			
Maßstab	 Benennung VW560-S, Arbeitsablauf Material Plattenfarbe Beckenfarbe			
1 : 10				
Gewicht	Datei VW560-S.idw			
23.1 kg				